

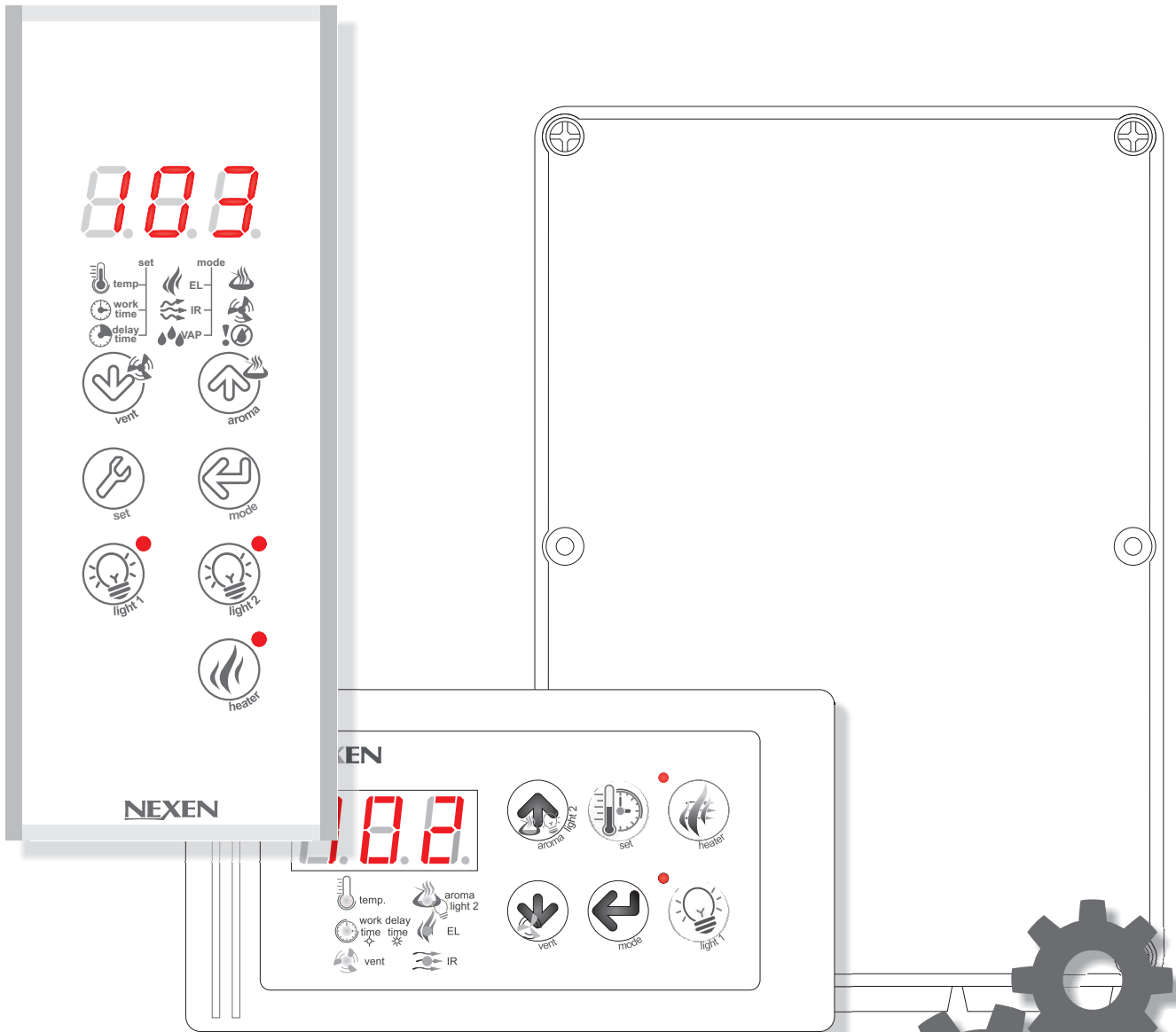

# B10 B10s

**Uniwersalny sterownik sauny  
Instalacja i programowanie.**





Na terenie Unii Europejskiej przekreślony symbol pojemnika na śmieci oznacza, że po Zakończeniu użytkowania produktu należy się go pozbyć w osobnym, specjalnie do tego przeznaczonym punkcie. Produkt ten nie może być traktowany jako odpad komunalny i wyrzucany z innymi śmieciami. Właściwy sposób utylizacji starego urządzenia pomaga chronić środowisko i nasze własne zdrowie.

Więcej informacji na temat wyrzucania urządzeń elektrycznych można uzyskać w urzędzie miejskim lub w urzędzie odpowiedzialnym za gospodarkę odpadami.

### Uwagi montażowe

✎ Sterownik przeznaczony jest do montażu na zewnątrz kabiny sauny w miejscu nie narażonym na wilgoć oraz niskie lub wysokie temperatury otoczenia (temperatura pracy 0...60°C).

✎ Połączenia elektryczne oraz operacje serwisowe mogą być wykonane jedynie przez przeszkolone osoby.

✎ Sterownik nie posiada wyłącznika zasilania. W celu całkowitego odłączenia zasilania oraz zabezpieczenia pieca należy stosować zewnętrzną skrzynkę rozdzielczą zawierającą bezpieczniki i wyłącznik główny zasilania.

✎ Kable połączeniowe powinny być przystosowane do pracy w temperaturze +170°C. Zaleca się stosowanie przewodów w izolacji silikonowej.



#### UWAGA!

**Instrukcja dotyczy sterowników w wersji oprogramowania 2.30 lub wyższej (maks. 2.39).**

W przypadku posiadania sterownika w innej wersji oprogramowania, należy stosować instrukcję zgodną z pierwszymi cyframi wersji A.BB np.: sterownik 2.51, instrukcja 2.50.

#### Spis treści:

1. Funkcje i działanie	1
1.1. Przeznaczenie i funkcje	1
1.2. Sterowanie grzaniem	1
1.3. Sterowanie oświetleniem	1
1.4. Sterowanie wentylatorem	1
1.5. Sterowanie aromaterapią	2
1.6. Wyjścia przekaźnikowe Ux	3
2. Typy saun oraz funkcje dodatkowe	4
2.1. Typy saun	4
2.2. Autostart grzania sauny	4
3. Instalacja sterownika	5
3.1. Panel sterujący	5
3.2. Moduł sterownika	5
3.3. Czujnik temperatury	5
3.4. Podłączenia zasilania i urządzeń sauny	6
3.5. Podłączenie czujnika temperatury	7
3.6. Podłączenie panela sterującego	7
3.7. Programowanie parametrów pracy	7
3.8. Uruchomienie sterownika	7
3.9. Zalecane kable połączeniowe	7
4. Schematy podłączenia sterownika	7
5. Wymiana bezpieczników	13
6. Stany awaryjne	13
7. Programowanie sterownika	14



#### UWAGA!

**Sterownik zależnie od typu zestawu sprzedawany jest z dwoma różnymi panelami:**

Typ: B10 - panel P40

Typ: B10s - panel P10

### Dane techniczne

Zasilanie	Trójfazowe: 3N~ 400V / 50Hz
Pobór mocy	4,5W Tylko moduł sterownika bez obciążenia.
Moc obciążenia	9kW piec elektryczny lub infrared
Sterowanie U2,U3	Maksimum 2x100W / 230V / 50Hz.
Czujnik temperatury	Cyfrowy, dokładność +/- 0.5°C (typ TS1, TS2, TS3, TS4)
Zakres pomiaru temperatury	-55...+125°C
Zakres regulacji temperatury	40...110°C piec elektryczny 30...60°C promienniki podczerwieni 25...50°C łaźnia parowa
Zabezpieczenie termiczne	Termostat bimetaliczny 150°C w czujniku temperatury TS1.
Temperatura pracy	0...60°C
Stopień ochrony	Panel sterujący: IP40 Moduł sterownika: IP65
Wymiary	Panel sterujący P10: 129 x 68 x 15 mm
	Panel sterujący P40: 60 x 160 x 7.5 mm
	Moduł sterownika 176 x 126 x 57 mm

## 1. Funkcje i działanie

### 1.1. Przeznaczenie i funkcje

**B10** jest uniwersalnym sterownikiem mikroprocesorowym przeznaczonym do sterowania saunami oraz urządzeniami elektrycznymi będącymi wyposażeniem sauny. Sterownik jest urządzeniem opartym o nowoczesny mikrokontroler oraz system operacyjny **MICRON**. Posiada rozbudowane funkcje sterująco-kontrolne.

\* Sterownik jest urządzeniem dwuczęściowym: moduł sterownika + panel sterujący.

\* Umożliwia programowanie parametrów pracy sauny, parametry **P01...P60**:

- Wybór typu sterowanej sauny (sucha, infrared, MIX...)
- Odblokowanie/blokowanie urządzeń (oświetlenie, wentylator, aromat...).
- Ustawienie parametrów pracy urządzeń.
- Konfigurowanie funkcji wyjść przekaźnikowych Ux. Daje możliwość stworzenia sterownika dopasowanego do potrzeb.

Szczegółowe informacje na temat programowania znajdują się w Rozdziale 7.

\* Sterownik pracuje z cyfrowymi czujnikami temperatury TS1, TS2, TS3, TS4 o dokładności  $\pm 0.5^{\circ}\text{C}$ .

\* Wbudowane wejście dwustanowe DIN1 do zdalnego sterowania lub podłączenia przycisku.

\* Sterownik może pracować z panelami sterującymi dwóch typów:

- P10 sterownik **B10s**
- P40 sterownik **B10**

### 1.2. Sterowanie grzaniem

Sterowanie grzaniem jest podstawową funkcją realizowaną przez sterownik, umożliwia automatyczną regulację temperatury w saunie. Regulacja temperatury w saunie odbywa się na podstawie pomiarów odczytywanych z czujnika temperatury oraz temperatury ustawionej przez użytkownika. Układ regulatora wyposażony jest w histerezę, która zabezpiecza przed częstym włączaniem pieca oraz umożliwia zmianę dokładności oraz czułości regulatora. Maksymalna temperatura ustawiona dla pieca elektrycznego wynosi  $110^{\circ}\text{C}$ , wartość tej temperatury jest parametrem programowanym i może być zmieniona w zakresie  $60...110^{\circ}\text{C}$ .

Parametry programowane:

- P10** Histereza regulatora
- P15** Maksymalna temperatura dla pieca elektrycznego

Wykres pracy regulatora z histerezą  
 -Temperatura ustawiona  $80^{\circ}\text{C}$   
 -Histereza  $4^{\circ}\text{C}$

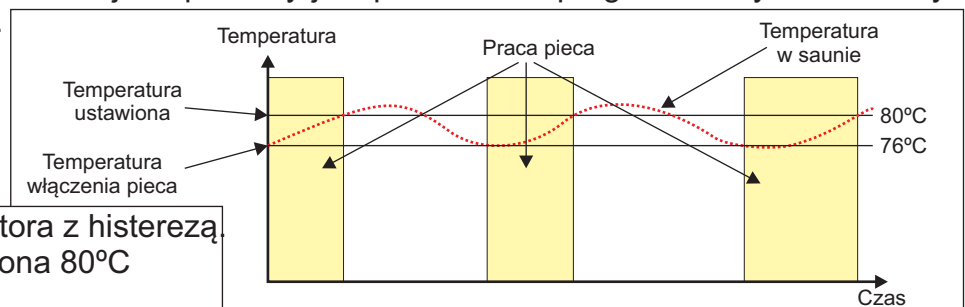

### 1.3. Sterowanie oświetleniem

Sterownik umożliwia podłączenie dwóch zestawów oświetlenia light 1 i light 2 sterowanych z klawiatury. Oświetlenie light 1 jest na stałe odblokowane, light 2 należy odblokować w trybie programowania. Oświetlenia light 1 i 2 można dowolnie przyporządkować do wyjść Ux. Aby odblokować/zablokować pracę danego oświetlenia należy zmienić odpowiednie parametry w trybie programowania oraz przyporządkować odpowiednie wyjście Ux.

Parametry programowane:

- P04** Odblokowanie oświetlenia light 2
- P41..P45** Programowanie funkcji wyjść Ux

### 1.4. Sterowanie wentylatorem

Wentylator może pracować w trybie ręcznym lub automatycznym. W trybie ręcznym wentylatorem sterujemy za pomocą klawisza **vent**. Praca wentylatora w trybie automatycznym polega na automatycznym włączeniu wentylatora po zakończeniu grzania na okres 15 minut. Tryb automatyczny jest ustawiany na panelu sterującym. Aby odblokować/zablokować pracę wentylatora należy zmienić odpowiednie parametry w trybie programowania oraz przyporządkować odpowiednie wyjście Ux.

Parametry programowane:

- P03** Odblokowanie wentylatora
- P41..P45** Programowanie funkcji wyjścia Ux

**1.5. Sterowanie aromaterapią**

Sterowanie aromaterapią polega na okresowym włączaniu dozownika w cyklu 3 minutowym, gdzie ustawiona wartość intensywności określa czas pracy. Dozownik włączany jest tylko podczas pracy grzania. Czas cyklu jest parametrem programowalnym, można go zmienić w zakresie 1...10min. Praca aromaterapii może być synchronizowana z pracą pieca na dwa sposoby:

- Zezwolenie na pracę dozownika po przekroczeniu limitu temperatury w saunie (wartość w % temp. ustawionej) np.: temp. ustawiona 90C, limit 80%, włączenie dozownika nastąpi po przekroczeniu 72C.
- Zezwolenie na pracę, gdy pracują grzałki w piecu

Aby odblokować/zablokować pracę aromaterapii należy zmienić odpowiednie parametry w trybie programowania oraz przyporządkować odpowiednie wyjście Ux.

Parametry programowane:

- P02** Odblokowanie aromaterapii
- P23** Czas cyklu aromaterapii
- P24** Limit temperatury do synchronizacji
- P25** Synchronizacja z pracą grzania
- P41..P45** Programowanie funkcji wyjścia Ux

Przykładowa tabela czasów włączenia i wyłączenia dozownika dla cyklu 3 minuty.

Ustawiona wartość (%)	Czas włączenia (sek)	Czas wyłączenia (sek)
1	1.8	178.2
10	18	162
25	45	135
50	90	90
75	135	45
100	180	0

Wykres pracy dozownika:

- czas cyklu 3min.
- intensywność 25%

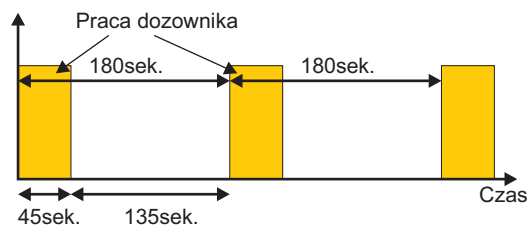

### 1.7. Wyjścia przełącznikowe Ux

Sterownik posiada 5 wyjść przełącznikowych U1, V1, W1, U2, U3 do sterowania urządzeniami sauny. Do każdego wyjścia przełącznikowego przypisana jest funkcja sterująca, która definiuje przeznaczenie przełącznika **Tabela F1**. Funkcja wyjścia może być zmieniona podczas programowania sterownika. Funkcje wyjść przełącznikowych ustawiane są automatycznie na wartości fabryczne po wybraniu typu sauny w trakcie programowania **Tabela FP1**.

Programowanie funkcji wyjść przełącznikowych daje możliwość stworzenia sterownika z dowolną konfiguracją wyjść. W przypadku awarii jednego z wyjść jego funkcje można przenieść na wolne wyjście.

W celu prawidłowego zaprogramowania wyjść należy programowanie sterownika przeprowadzić w następującej kolejności:

- Typ sauny
- Funkcje dodatkowe (odblokowanie/zablokowanie oświetlenia, aromaterapia, wentylator)
- Funkcje wyjść przełącznikowych Ux

Parametry programowane:

**-P41..P45** Programowanie funkcji wyjścia Ux

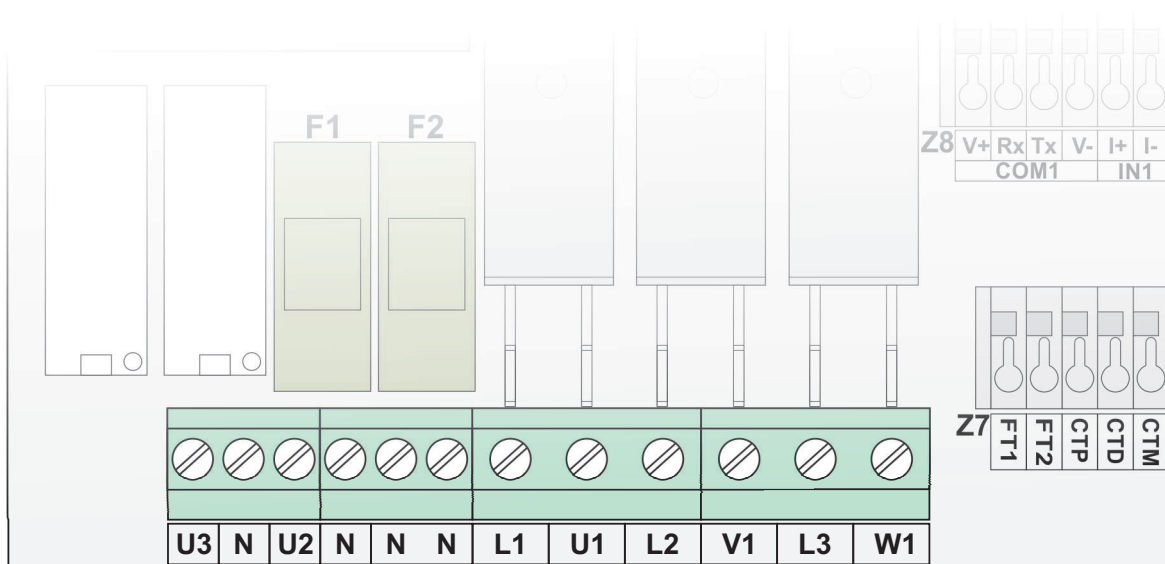







Kod	Symbol	Opis funkcji
0	NU	Wyjście nieużywane
1	EL	Sterowanie piecem elektrycznym
2	IR	Sterowanie promiennikami
3	VAP	Sterowanie parownikiem (COMBI)
4	ST	Sterowanie generatorem pary
5	LIGHT1	Sterowanie oświetleniem 1
6	LIGHT2	Sterowanie oświetleniem 2
7	LIGHT3	Sterowanie oświetleniem 3
8	LIGHT4	Sterowanie oświetleniem 4
9	AROMA	Sterowanie dozownikiem aromaterapii
10	VENT	Sterowanie wentylatorem
11	AUX	Sterowanie wyjściem pomocniczym
12	ALARM	Sygnalizacja alarmowa
13	HEATER	Sygnalizacja pracy grzania
14	READY	Sygnalizacja gotowości sauny
15	HMI	Sterowanie wyjściem z urządzenia zdalnego

Wyjście	Typ sauny					
	F10	F20	F30	F40	F50	F60
U1	EL	IR	EL			NU
V1	EL	IR	EL			ST
W1	EL	IR	EL			NU
U2	LIGHT1	LIGHT1	LIGHT1			LIGHT1
U3	LIGHT2	LIGHT2	IR			LIGHT2

## 2. Typy saun oraz funkcje dodatkowe

### 2.1. Typy saun

Sterownik B11 umożliwia sterowanie dowolnym typem sauny. Zależnie od wersji wykonania sterownika można sterować jedną z podanych w tabeli poniżej saun. Typ obsługiwanej sauny wybieramy w trakcie programowania.

Symbol sauny	Opis sauny	Typ sauny
<b>F10</b>	Sterowanie piecem elektrycznym Moc pieca: 9kW Zakres regulacji temperatury: 40-110°C	Sauna sucha 
<b>F20</b>	Sterowanie promiennikami podczerwieni Moc promienników: 9kW Zakres regulacji temperatury: 30-60°C	Sauna infrared 
<b>F30</b>	Sterowanie saunami typu MIX (piec elektryczny + infrared) Moc pieca elektrycznego: 9kW Moc promienników: zależnie od użytego modułu zewnętrznego Zakres regulacji temperatury dla pieca elektrycznego: 40-110°C Zakres regulacji temperatury dla promienników: 30-60°C	Sauna MIX 
<b>F40</b>	<i>Funkcja niedostępna</i>	Sauna COMBI 
<b>F50</b>	<i>Funkcja niedostępna</i>	Sauna COMBIX 
<b>F60</b>	Sterowanie łaźnią parową Sterowanie generatorem pary HSS, HST lub podobnym Zakres regulacji temperatury: 20-50°C <b><u>UWAGA! Do łaźni parowej należy zastosować czujnik TS2 zamiast TS1.</u></b>	Łaźnia parowa 

#### F30 - Sauna MIX

Sterownik umożliwia sterowanie saunami MIX w których zainstalowany jest piec elektryczny oraz promienniki podczerwieni. Wyboru sposobu grzania dokonuje się za pomocą klawisza na panelu sterującym. Sterownik uniemożliwia jednoczesne załączenie pieca elektrycznego oraz promienników.

#### F60 - Łaźnia parowa

Sterownik umożliwia sterowanie łaźniami parowymi wyposażonymi w generatory pary. Do sterowania generatorem wykorzystane jest wyjście przekaźnikowe L2 i UV, które posiada beznapięciowe styki zwierne. Generator musi mieć możliwość podłączenia zewnętrznego sterowania za pomocą styków beznapięciowych (wyjście L2 i UV).

**UWAGA! Do łaźni parowej należy zastosować czujnik temperatury TS2 zamiast standardowo dostarczanego czujnika TS1.**

### 2.2. Wejścia dwustanowe DIN (zdalne sterowanie/przyciski dodatkowe)

Sterownik posiada 1 wejście dwustanowe które można wykorzystać na dwa sposoby:

1. Podłączenie zewnętrznego przycisku sterującego, monostabilnego tzw. dzwonekowego.
  2. Zdalne sterowanie z systemu KNX, impuls 0.5sek. włącz/wyłącz, styk zwrotny beznapięciowy.
- Złącze wejścia DIN znajduje się obok złącza panelu sterującego (rysunek poniżej). Połączenia należy wykonać zgodnie ze schematem umieszczonym poniżej.
- Funkcja wejścia jest programowana i może być wykorzystane do sterowania dowolnym urządzeniem sauny. Opis funkcji wejść w tabeli **F2**.

Fabrycznie przycisk zaprogramowany jest do sterowania:  
BT1 - sterowanie grzaniem **heater**

Parametry programowane:

**-P51 Funkcja wejścia DIN1**

Tabela F2: Funkcje wejść dwustanowych		
Kod	Symbol	Opis funkcji
0	NU	Wejście nie używane
1	HEATER	Sterowanie grzaniem
2	LIGHT1	Sterowanie oświetleniem 1
3	LIGHT2	Sterowanie oświetleniem 2
4	LIGHT3	Sterowanie oświetleniem 3
5	LIGHT4	Sterowanie oświetleniem 4
6	VENT	Sterowanie wentylatorem
7	AROMA	Sterowanie aromaterapią
8	AUX	Sterowanie wyjściem pomocniczym

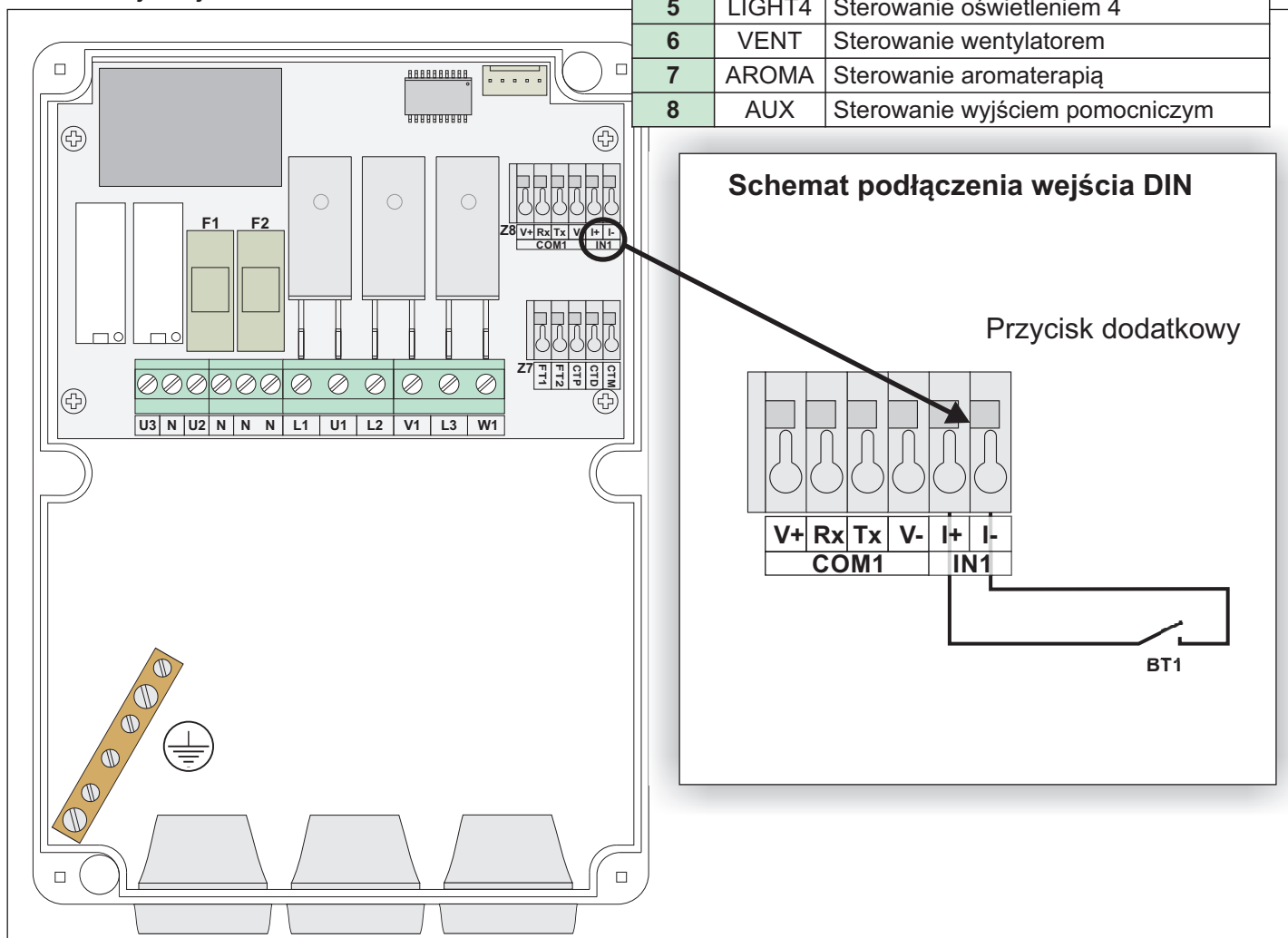

### 2.3. Autostart grzania i urządzeń sauny

Sterownik umożliwia automatyczny start pracy grzania oraz urządzeń sauny (oświetlenie, wentylator, aromat) po załączeniu zasilania sterownika. Funkcja ta może być wykorzystana przy układzie zdalnego sterowania, który włącza zasilanie sauny. Aby aktywować funkcje należy ustawić parametr programowany **P59** na wartość 1 lub 2.

Wartości parametru **P59** i ich funkcja:

- 0-Automatyczny start wyłączony
- 1-Automatyczny start grzania sauny
- 2-Automatyczny start grzania sauny oraz odblokowanych urządzeń (oświetlenie, wentylator, aromat)

Parametry programowane:

**-P59 Odblokowanie autostartu grzania.**

### 3. Instalacja sterownika

#### 3.1. Panel sterujący

Panel sterujący mocowany jest do podłoża za pomocą dwóch wkrętów M3.5/16mm. Panel posiada w tylnej części obudowy złącze śrubowe rozłączne do podłączenia przewodów.

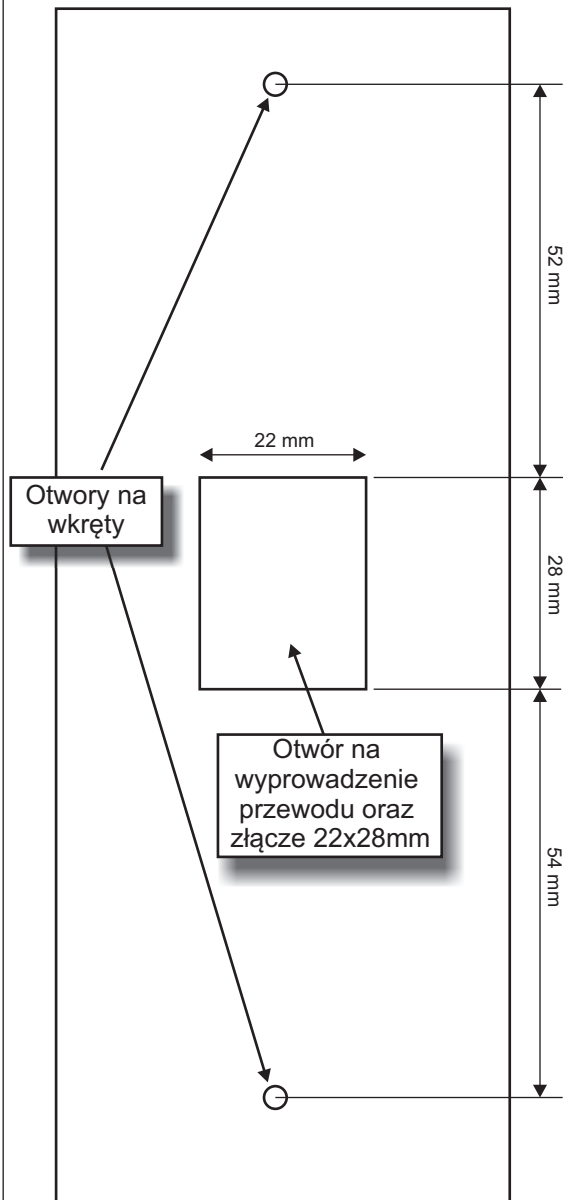

Rozstaw otworów montażowych panelu na ścianie

#### 3.2. Moduł sterownika

Moduł sterownika można zamocować do podłoża za pomocą dwóch wkrętów. Otwory na wkręty mocujące znajdują wewnątrz obudowy.

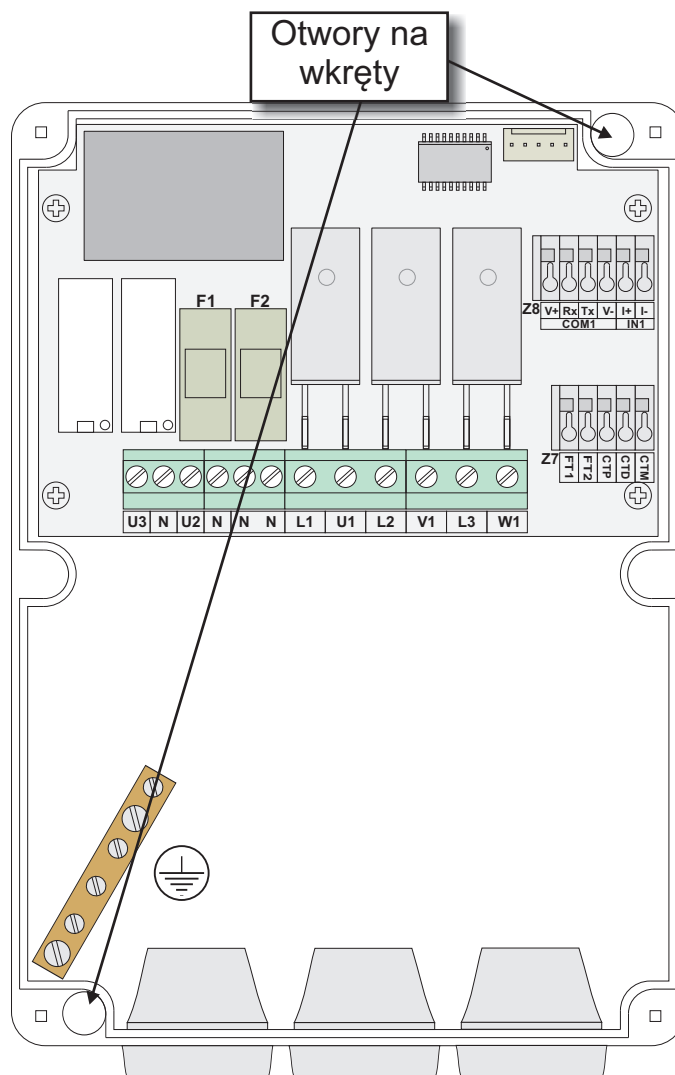

#### 3.3. Czujnik temperatury

Czujnik temperatury TS1 przeznaczony jest do montażu wewnątrz kabiny sauny na ścianie. Zaleca się montowanie czujnika w odległości 15 cm od sufitu nad piecem lub według zaleceń producenta pieca lub kabiny. Czujnik mocowany jest za pomocą dwóch wkrętów M3/16mm.

**! Czujnik musi być zamontowany w kierunku zgodnym z rysunkiem obok.**

Przy montażu na ścianie większe otwory wentylacyjne muszą być na dole !

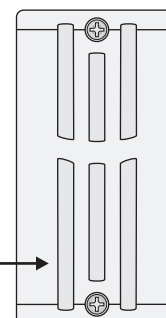





### 3.4. Podłączenie zasilania i urządzeń sauny

Piec elektryczny oraz pozostałe urządzenia sauny podłączamy zgodnie ze schematami S3...S6, zależnie od typu wybranej sauny.

### 3.5. Podłączenie czujnika temperatury

Czujnik temperatury TS1 podłączany jest do złącz CTP, CTD, CTM. Obwód zabezpieczenia termicznego podłączany do złącz FT1 i FT2. Czujnik należy podłączyć zgodnie ze schematem S1. Czujnik TS2 podłączamy zgodnie ze schematem S2, obwód bezpiecznika termicznego FT1 i FT2 zwieramy przewodem w sterowniku. Maksymalna długość przewodu wynosi 100m. Długość i przekrój przewodu połączeniowego nie wpływa na dokładność pomiaru temperatury. Ponieważ czujnik wykorzystuje szeregową transmisję danych, zaleca się stosowanie przewodów o małym przekroju żyły.

### 3.6. Podłączenie panelu sterującego

Panel sterujący należy podłączyć zgodnie ze schematem S1 do złącza PANEL1.

UWAGA! Panel podłączamy do sterownika zgodnie z opisem poniżej:

Tx łączymy z RX (nadajnik z odbiornikiem)

Sterownik		Panel P40
V+	→	V+
Rx	←	Tx
Tx	→	Rx
V-	→	V-

Sterownik w wersji programu 2.40 lub wyższej umożliwia pracę z dwoma panelami sterującymi.

Więcej informacji o podłączeniu paneli w dokumentacji na stronach [www.nexen.net.pl](http://www.nexen.net.pl).

### 3.7. Programowanie parametrów pracy

W celu ustawienia typu sauny oraz innych parametrów pracy należy wykonać czynności opisane w Rozdziale 7.

### 3.8. Uruchomienie sterownika

Po sprawdzeniu połączeń elektrycznych i zamknięciu obudowy należy włączyć zasilanie sterownika. Na wyświetlaczu powinny pojawić się informacje:

-wersja programu sterownika

5.00

-ustawiony typ sauny

F.10

*Pokazane wartości są jedynie przykładem.  
Wyświetlone wartości będą zależne od aktualnie  
produkowanej wersji sterownika oraz wybranego  
przez instalatora typu sauny.*

Następnie zostanie wyświetlona temperatura zmierzona w saunie. Wykorzystując klawisze sterujące należy sprawdzić poprawność pracy wszystkich urządzeń podłączonych do sterownika.

### 3.9. Zalecane kable połączeniowe

	Przekroje kabli połączeniowych i maksymalne długości(mm <sup>2</sup> /m)
Zasilanie	5 x 2.5mm <sup>2</sup> / 20
Piec elektryczny	5 x 2.5mm <sup>2</sup> / 20
Panel sterujący	4 x 0.25mm <sup>2</sup> /100
Czujnik temperatury	5 x 0.25mm <sup>2</sup> /100
Oświetlenie, dozownik, wentylator	3 x 1.0mm <sup>2</sup> /50

Wszystkie kable połączeniowe narażone na wysokie temperatury muszą być w izolacji silikonowej lub innej, przystosowane do pracy w temperaturze +170°C.

Do podłączenia czujnika temperatury oraz panelu sterującego można stosować przewody o przekrojach od 0.14mm<sup>2</sup> do 1.0mm<sup>2</sup>. Długości tych przewodów mogą wynosić maksymalnie 100m.

**4. Schematy podłączenia sterownika**

Schemat blokowy podłączenia sterownika B10 dla sauny fińskiej F10.

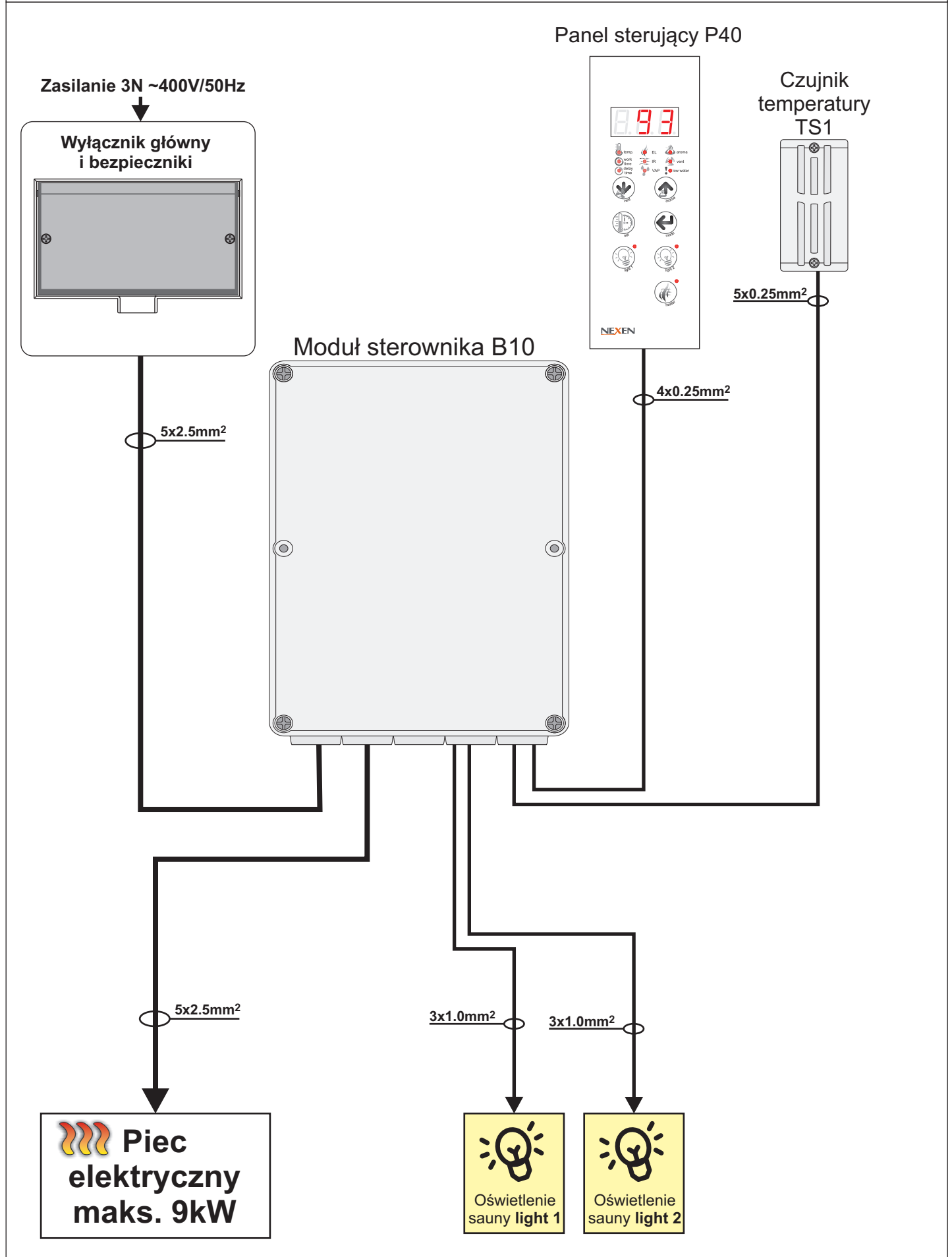

S1. Widok modułu sterownika po zdjęciu pokrywy górnej.

Rozmieszczenie złącz oraz elementów na płycie głównej modułu sterownika.

Zwora programowania  
Rozdział 7.

Port komunikacji COM1  
Podłączenia panela sterującego  
Schemat S2.

Podłączenie czujnika temperatury.  
Schemat S2

Podłączenie zasilania pieca, oświetlenia...  
Schematy S3,4,5,6

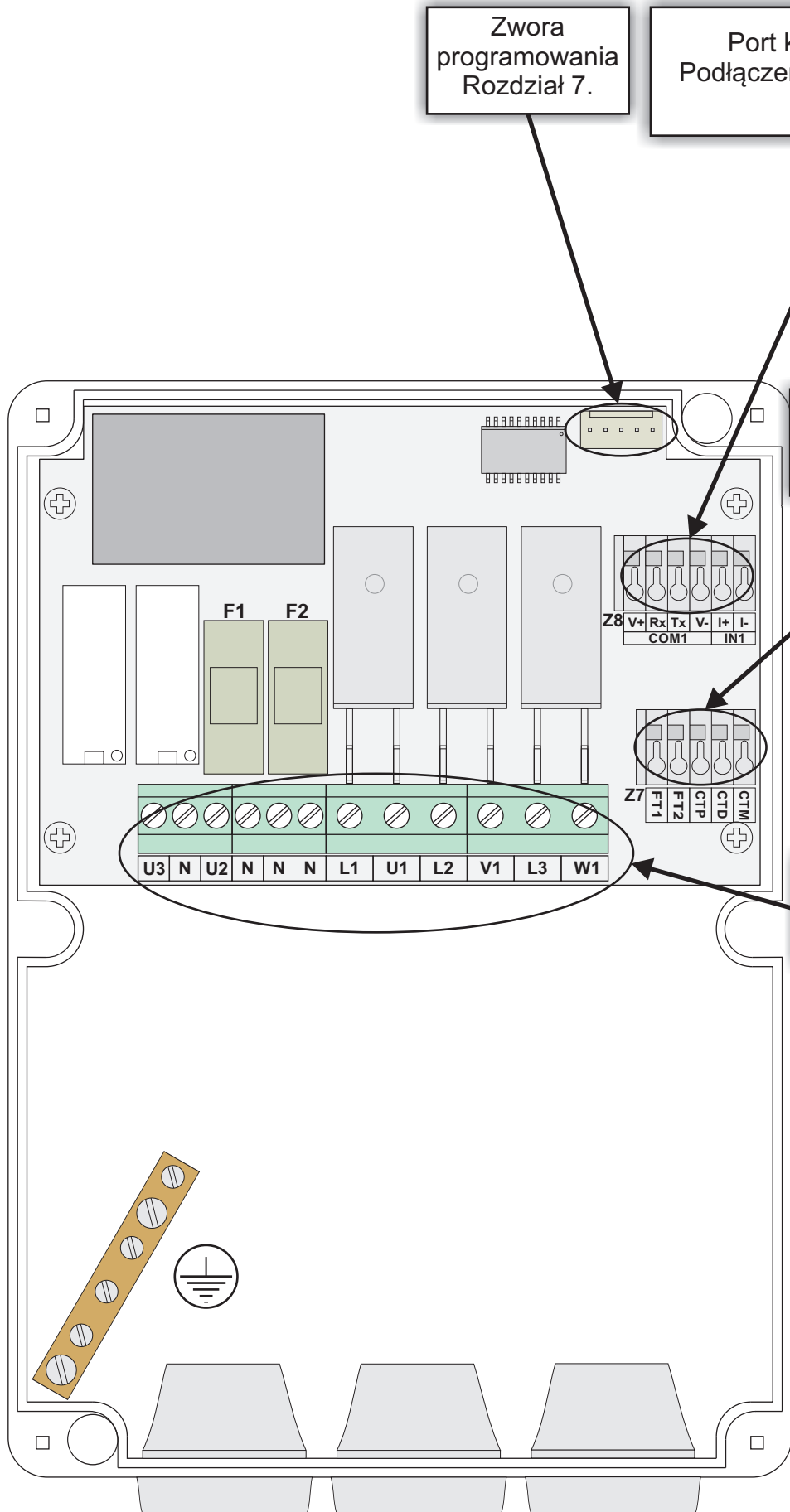



## S2. Schemat podłączenia panela sterującego oraz czujnika temperatury



**UWAGA! Przewód Rx w sterowniku podłączamy do Tx w panelu, Tx w sterowniku do Rx w panelu.**

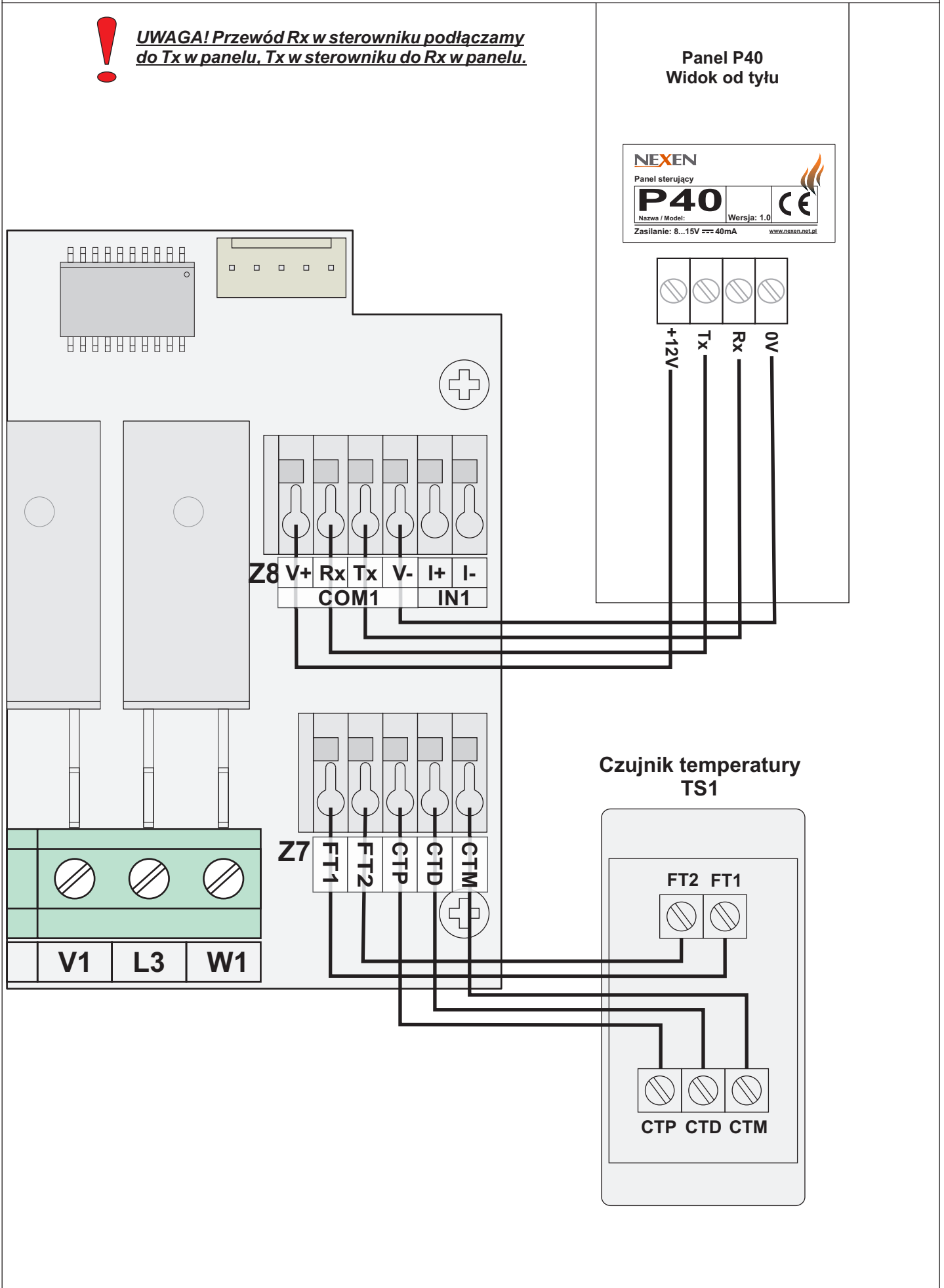



### S3. Schemat podłączenia sauny. Piec elektryczny F10 lub infrared F20

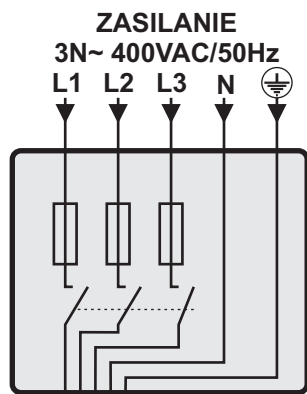

Wyłącznik główny i bezpieczniki

Na schemacie pokazano podłączenie urządzeń dla ustawień fabrycznych. Typ urządzeń (oświetlenie, wentylator) można zmienić przez zmianę parametrów programowanych. Poniżej przykłady zmiany ustawień.

Przykład 1:

- U2-oświetlenie Light 1
- U3-oświetlenie Light 2

Parametr	Wartość	Opis
P02	OFF	Zablokowanie aromaterapii
P03	OFF	Zablokowanie wentylatora
P04	ON	Odblokowanie Light 2
P44	5	Wyjście U2-sterowanie Light 1
P45	6	Wyjście U3-sterowanie Light 2

Przykład 2:

- U2-oświetlenie Light 1
- U3-sterowanie wentylatorem

Parametr	Wartość	Opis
P02	OFF	Zablokowanie aromaterapii
P03	ON	Odblokowanie wentylatora
P04	OFF	Zablokowanie Light 2
P44	5	Wyjście U2-sterowanie Light 1
P45	10	Wyjście U3-sterowanie wentylatorem

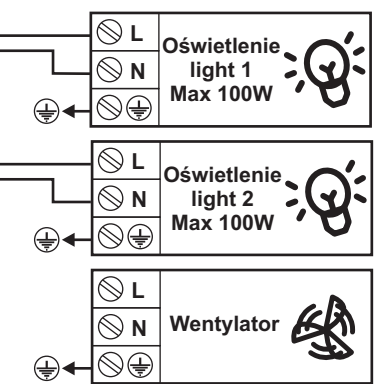
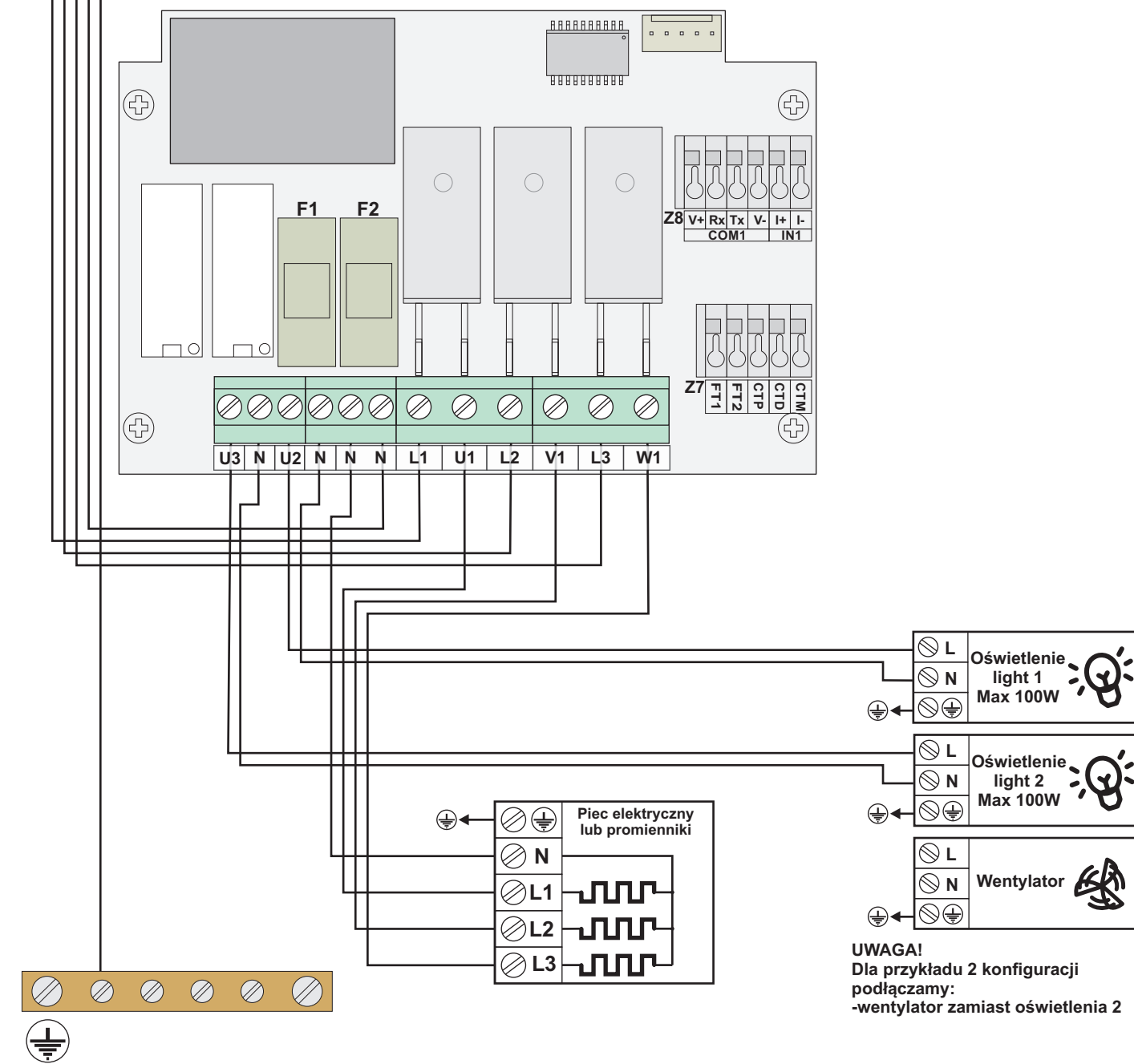

**UWAGA!**  
Dla przykładu 2 konfiguracji podłączamy:  
-wentylator zamiast oświetlenia 2

### S4. Schemat podłączenia sauny. Piec elektryczny + infrared F30

Na schemacie pokazano podłączenie urządzeń dla ustawień fabrycznych.

Ustawienia fabryczne:  
 U2-oświetlenie Light 1  
 U3-sterowanie infrared

Parametr	Wartość	Opis
P01	F30	Typ sauny MIX
P02	OFF	Zablokowanie aromaterapii
P03	OFF	Zablokowanie wentylatora
P04	OFF	Zablokowanie Light 2
P44	5	Wyjście U2-sterowanie Light 1
P45	2	Wyjście U3-sterowanie infrared

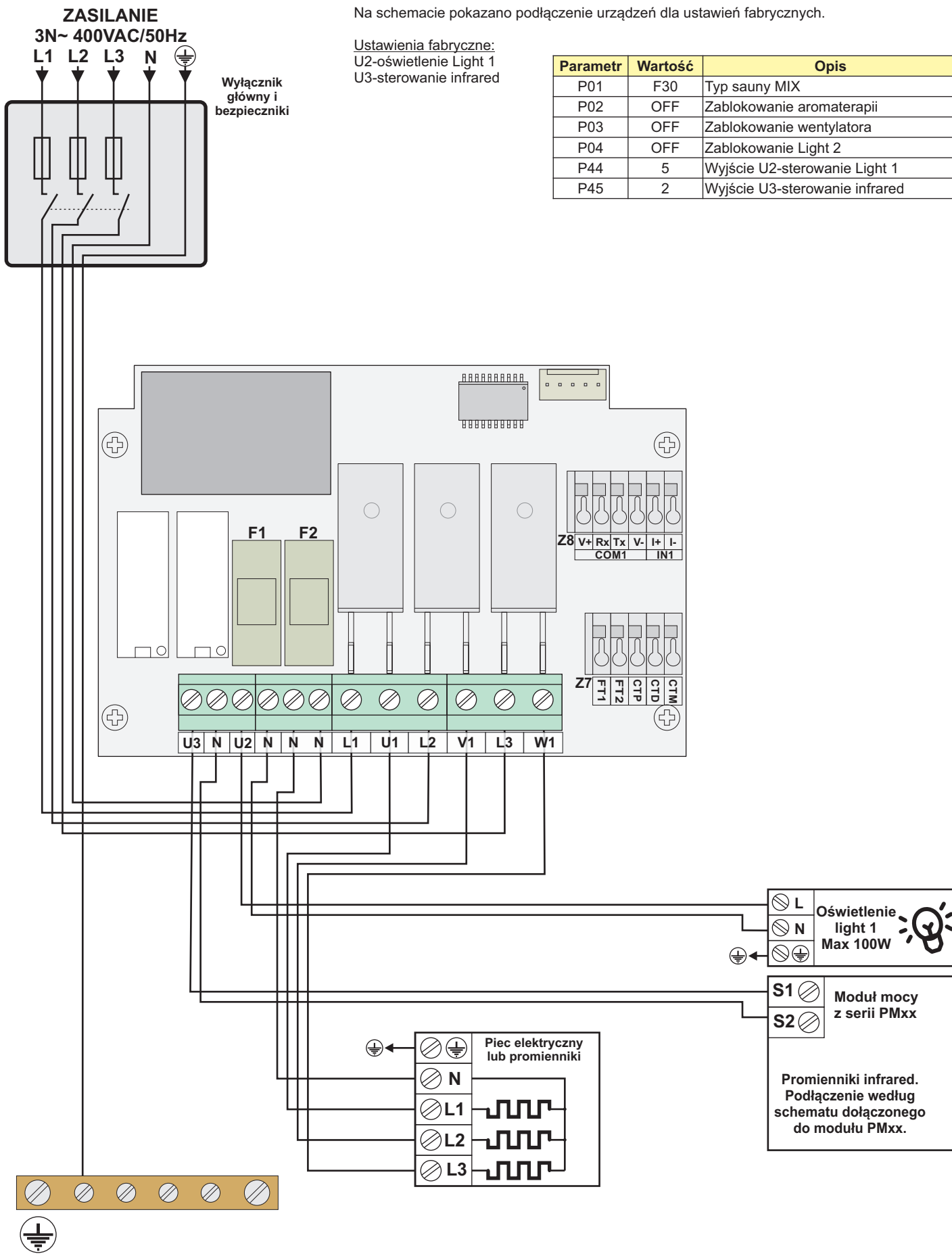

### S5. Schemat podłączenia łaźni parowej F60.

**ZASILANIE**  
1N~ 230VAC/50Hz

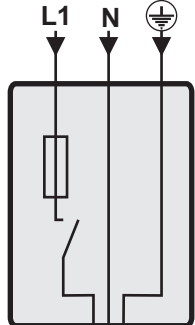

Wyłącznik  
główny i  
bezpieczniki

Na schemacie pokazano podłączenie urządzeń dla ustawień rozszerzonych. Fabrycznie wykorzystane są wyjścia U2 i U3 do sterowania oświetleniem oraz wyjście V1 do sterowania generatorem pary. Aby podłączyć wentylator oraz aromaterapię zgodnie z podanym schematem należy dodatkowo zaprogramować parametry podane w tabeli. Do poprawnej pracy generatora należy również zmienić histerezę regulatora - parametr P10.  
*UWAGA! Zaciski L1 i L3 należy zmostkować ze sobą.*  
Podana konfiguracja wyjść jest jedynie przykładem możliwości sterownika. Dla własnych potrzeb można zaprogramować wyjścia w dowolny sposób.

Przykład 1:  
U2-oświetlenie Light 1  
U3-oświetlenie Light 2  
U1-Wentylator  
V1-Generator pary  
W1-Dozownik aromaterapii

Parametr	Wartość	Opis
P01	F60	Typ sauny - łaźnia parowa
P02	On	Odblokowanie aromaterapii
P03	On	Odblokowanie wentylatora
P04	On	Odblokowanie Light 2
P10	1.0	Histereza regulatora
P41	10	Wyjście U1-sterowanie wentylatorem
P42	4	Wyjście V1-sterowanie generatorem
P43	9	Wyjście W1-sterowanie aromatem
P44	5	Wyjście U2-sterowanie Light 1
P45	6	Wyjście U3-sterowanie Light 2

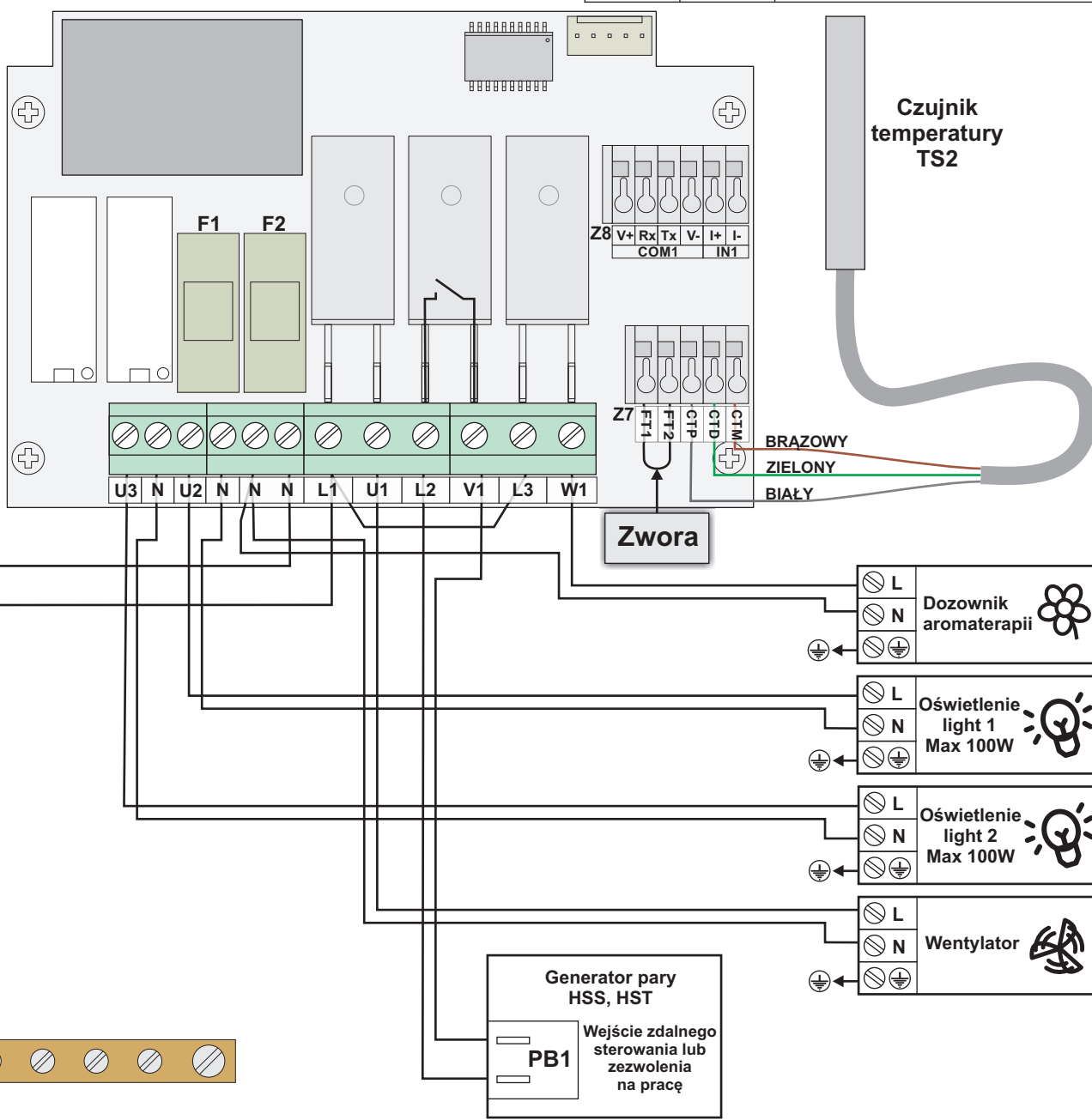

### 5. Wymiana bezpieczników

W przypadku wymiany bezpieczników należy zastosować wymienione wartości oraz typy. Zastosowanie bezpieczników o innych parametrach elektrycznych i typach może doprowadzić do uszkodzenia sterownika lub urządzeń współpracujących ze sterownikiem.

Funkcje bezpieczników:

F1- Zabezpieczenie obwodu pierwotnego zasilania sterownika

F2- Zabezpieczenie wyjść U2, 3 (oświetlenie, aromaterapia, wentylator)

Typy i wartości stosowanych bezpieczników:

F1- bezpiecznik topikowy szklany 5x20mm, zwłoczny, T2A/250V

F2- bezpiecznik topikowy szklany 5x20mm, zwłoczny, T4A/250V

Rozmieszczenie bezpieczników na płycie sterownika.

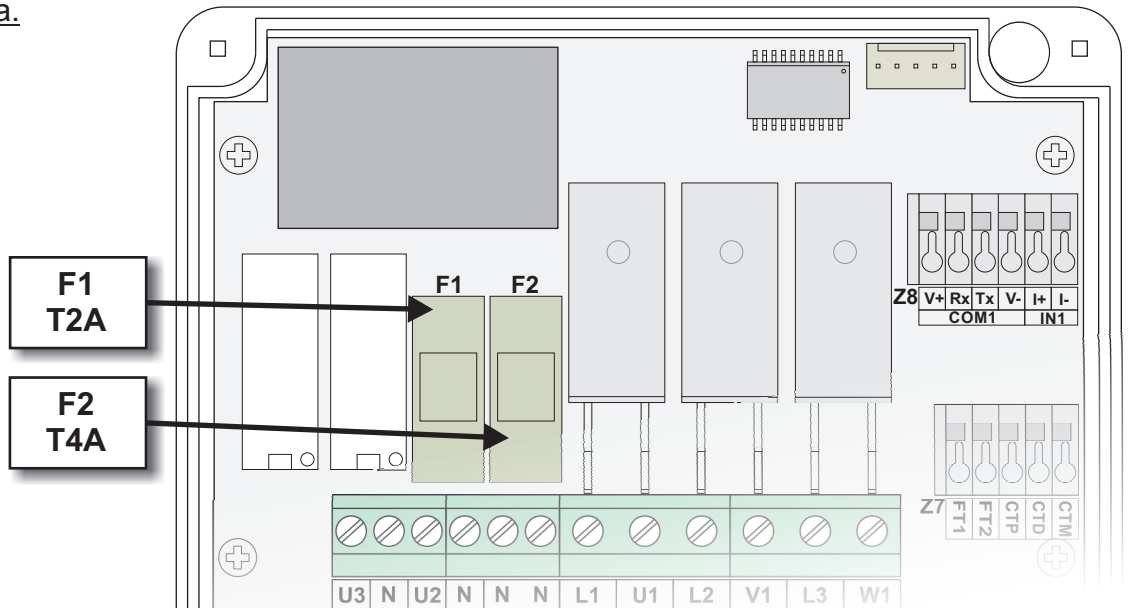

### 6. Stany awaryjne

Wystąpienie awarii sygnalizowane jest wyświetleniem na wyświetlaczu LED kodu błędu. W trakcie trwania stanu awaryjnego wyłączane są wszystkie przekaźniki sterujące.

Po ustąpieniu awarii sterownik przechodzi do stanu normalnej pracy automatycznie.

**W przypadku awarii należy skontaktować się z serwisem lub dostawcą sauny. Naprawy oraz prace serwisowe mogą być wykonane jedynie przez przeszkolone osoby oraz pracowników serwisu.**

Kod	Opis awarii	Przyczyna/działanie
<b>E1</b>	Awaria czujnika temperatury.	<b>Uszkodzony czujnik temperatury lub kabel połączeniowy:</b> -Sprawdzić przewód połączeniowy (obwody CTM, CTD, CTP) -Sprawdzić czujnik podłączając go na krótkim przewodzie do sterownika
<b>E2</b>	Awaria bezpiecznika termicznego. Zadziałanie wyłącznika awaryjnego.	<b>Zadziałanie bezpiecznika termicznego:</b> -Odczekać do momentu spadku temperatury w saunie. <b>Przerwany obwód FT1, FT2</b> -Sprawdzić przewód połączeniowy lub wyłącznik awaryjny.
<b>E3</b>	Przekroczenie temperatury 125°C w saunie	-Odczekać do momentu spadku temperatury w saunie.
<b>E4</b>	Zablokowanie czujnika na temp. 85°C.	Awaria może być spowodowana zakłóceniem lub uszkodzeniem czujnika, gdy się powtarza należy wymienić czujnik.
<b>E5</b>	Awaria transmisji pomiędzy sterownikiem i panelem sterującym.	<b>Błędne podłączenie:</b> -UWAGA! Przewód Tx w sterowniku łączymy z Rx w panelu, Rx w sterowniku z Tx w panelu (Tx nadajnik, Rx odbiornik). <b>Uszkodzenie przewodu:</b> -Sprawdzić przewód połączeniowy. -Podłączyć panel do sterownika na krótkim przewodzie.
<b>E6</b>	Błąd klawiatury panelu sterującego.	Mokry front foliowy. Naciśnięte kilka przycisków jednocześnie.
<b>E7</b>	Brak komunikacji z panelem.	<b>Brak transmisji z panelu do sterownika:</b> -Sprawdzić przewód Rx w sterowniku i Tx w panelu.





### 7. Programowanie sterownika

Programowanie umożliwia wybór typu sauny i ustawienie parametrów pracy sterownika.

W celu zaprogramowania sterownika należy:

1. Ustawić sterownik w tryb programowania
2. Ustawić odpowiednie parametry pracy

#### Ustawienie sterownika w tryb programowania

- Zdjąć pokrywę górną sterownika
- Założyć zworę na złącze programowania PGM zgodnie z rysunkiem umieszczonym obok. Zworę można wykonać z cienkiego przewodu.
- Włączyć zasilanie sterownika
- Na wyświetlaczu pojawi się napis: **P01**

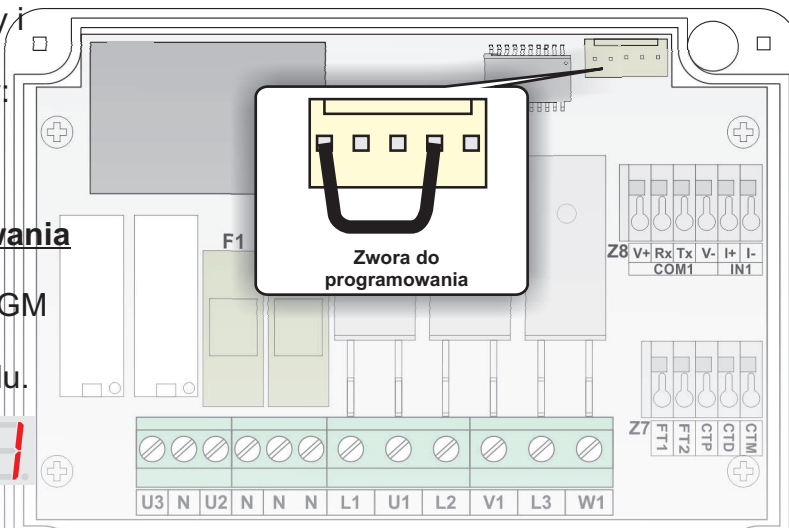

#### Ustawianie parametrów pracy

W celu ustawienia parametrów pracy sterownika należy za pomocą klawiszy  $\uparrow$   $\downarrow$  wybrać odpowiedni parametr P01...P60 i nacisnąć klawisz  $\leftarrow$ . Wyświetlona zostanie wartość parametru. Za pomocą klawiszy  $\uparrow$   $\downarrow$  ustawić żądaną wartość parametru oraz nacisnąć klawisz  $\leftarrow$  w celu zapisania zmian. Wyświetlony zostanie ponownie numer parametru P01..P60, można przejść do ustawiania następnego parametru.

#### Zakończenie programowania

Po zakończeniu programowania należy wyłączyć zasilanie i zdjąć zworę programowania.

**Tabela programowanych parametrów pracy**

Symbol	Nazwa i opis	Zakres ustawień
<b>P01</b>	<u>Typ sauny</u> Umożliwia wybór typu sauny obsługiwanej przez sterownik. Opis typów saun znajduje się w rozdziale 2.1.	F10 - Sauna sucha, piec elektryczny EL F20 - Sauna infrared IR F30 - Sauna MIX piec elektryczny + IR F40 - Suna COMBI piec EL + parownik F50 - Suna COMBIX piec EL + parownik + IR F60 - Łażnia parowa
<b>P02</b>	<u>Odblokowanie aromaterapii</u> Umożliwia odblokowanie pracy dozownika aromaterapii.	OFF - Aromaterpia zablokowana On - Aromaterpia odblokowana
<b>P03</b>	<u>Odblokowanie wentylatora</u> Umożliwia odblokowanie pracy wentylatora.	OFF - Wentylator zablokowany On - Wentylator odblokowany
<b>P04</b>	<u>Odblokowanie oświetlenia light 2</u> Umożliwia odblokowanie pracy oświetlenia.	OFF - Oświetlenie light 2 zablokowane On - Oświetlenie light 2 odblokowane
<b>P10</b>	<u>Histereza regulatora</u> Określa czułość i dokładność regulatora temperatury.	0.5...6.0 °C <b>(4.0)</b>
<b>P15</b>	<u>Maksymalny czas pracy</u> Parametr określa dostępny dla użytkownika maksymalny czas pracy grzania możliwy do ustawienia z klawiatury.	1...24 godziny <b>(4)</b>
<b>P23</b>	<u>Cykl aromaterapii</u> Określa czas cyklu pracy dozownika aromaterapii.	10...600 sekund <b>(180)</b>
<b>P24</b>	<u>Synchronizacja aromaterapii z temperaturą</u> Umożliwia ustawienie procentowe poziomu temperatury w saunie po przekroczeniu której włączy się dozownik aromatu.	0...99% <b>(0)</b>



Symbol	Nazwa i opis	Zakres ustawień
<b>P25</b>	<u>Synchronizacja aromaterapii z pracą pieca</u> Umożliwia ustawienie synchronizacji pracy dozownika z pracą grzałek w piecu.	<b>OFF</b> - Synchronizacja zablokowana <b>On</b> - Synchronizacja odblokowana
<b>P31</b>	<u>Limit temperatury dla pieca elektrycznego.</u> Umożliwia ograniczenie maksymalnej temperatury ustawianej dla pieca elektrycznego.	40...110C ( <b>110C</b> )
<b>P32</b>	<u>Konfiguracja portu COM1</u>	0-Port wyłączony <b>1-Modbus RTU MASTER, panel sterujący PXX</b> 2-Modbus RTU SLAVE, system zdalnego sterowania HMI
<b>P33</b>	<u>Konfiguracja portu COM2</u>	0-Port wyłączony <b>1-Modbus RTU MASTER, panel sterujący PXX</b> <b>2-Modbus RTU SLAVE, system zdalnego sterowania</b>
<b>P35</b>	<u>Adres portu COM1</u>	0...31 ( <b>1</b> )
<b>P36</b>	<u>Adres portu COM2</u>	0...31 ( <b>1</b> )
<b>P38</b>	<u>Typ urządzenia na porcie COM1</u>	<b>0-Panel PXX</b> 1-Panel PXX 2 szt. Panele muszą mieć adresy 1 i 2. 2-Moduł XT
<b>P38</b>	<u>Typ urządzenia na porcie COM2</u>	<b>0-Panel PXX</b> 1-Panel PXX 2 szt. Panele muszą mieć adresy 1 i 2. 2-Moduł XT
<b>P41</b>	<u>Funkcja wyjścia REL1 - U1</u>	0...15 Opis funkcji w tabeli F1.
<b>P42</b>	<u>Funkcja wyjścia REL2 - V1</u>	0...15 Opis funkcji w tabeli F1.
<b>P43</b>	<u>Funkcja wyjścia REL3 - W1</u>	0...15 Opis funkcji w tabeli F1.
<b>P44</b>	<u>Funkcja wyjścia REL4 - U2</u>	0...15 Opis funkcji w tabeli F1.
<b>P45</b>	<u>Funkcja wyjścia REL5 - U3</u>	0...15 Opis funkcji w tabeli F1.
<b>P51</b>	<u>Funkcja wejścia DIN1</u>	0...8 Opis funkcji w tabeli F2.
<b>P59</b>	<u>Autostart grzania</u> Umożliwia automatyczny start grzania po włączeniu zasilania.	<b>0-Autostart wyłączony</b> 1-Autostart grzania 2-Autostart grzania oraz urządzeń sauny
<b>P60</b>	<u>Przywracanie ustawień fabrycznych</u> Umożliwia przywrócenie ustawień fabrycznych.	Aby przywrócić ustawienia fabryczne należy ustawić wartość 5 i nacisnąć klawisz <b>mode</b> .

### UWAGA!!!

1. Wartości fabryczne parametrów zaznaczono nawiasami ( ) lub **wytluszczonym drukiem**.
2. Parametrów portu COM1: **P32** i **P35** nie należy zmieniać.
3. Parametry P02,P03,P04 oraz P41...P45 ulegają automatycznie zmianie przy zmianie typu sauny, parametr **P01**.

Kod	Symbol	Opis funkcji
0	NU	Wyjście nie używane
1	EL	Sterowanie piecem elektrycznym
2	IR	Sterowanie promiennikami
3	VAP	Sterowanie parownikiem (COMBI)
4	ST	Sterowanie generatorem pary
5	LIGHT1	Sterowanie oświetleniem 1
6	LIGHT2	Sterowanie oświetleniem 2
7	LIGHT3	Sterowanie oświetleniem 3
8	LIGHT4	Sterowanie oświetleniem 4
9	AROMA	Sterowanie dozownikiem aromaterapii
10	VENT	Sterowanie wentylatorem
11	AUX	Sterowanie wyjściem pomocniczym
12	ALARM	Sygnalizacja alarmowa
13	HEATER	Sygnalizacja pracy grzania
14	READY	Sygnalizacja gotowości sauny
15	HMI	Sterowanie wyjściem z urządzenia zdalnego

Kod	Symbol	Opis funkcji
0	NU	Wejście nie używane
1	HEATER	Sterowanie grzaniem
2	LIGHT1	Sterowanie oświetleniem 1
3	LIGHT2	Sterowanie oświetleniem 2
4	LIGHT3	Sterowanie oświetleniem 3
5	LIGHT4	Sterowanie oświetleniem 4
6	VENT	Sterowanie wentylatorem
7	AROMA	Sterowanie aromaterapią
8	AUX	Sterowanie wyjściem pomocniczym

Notatki

## Notatki

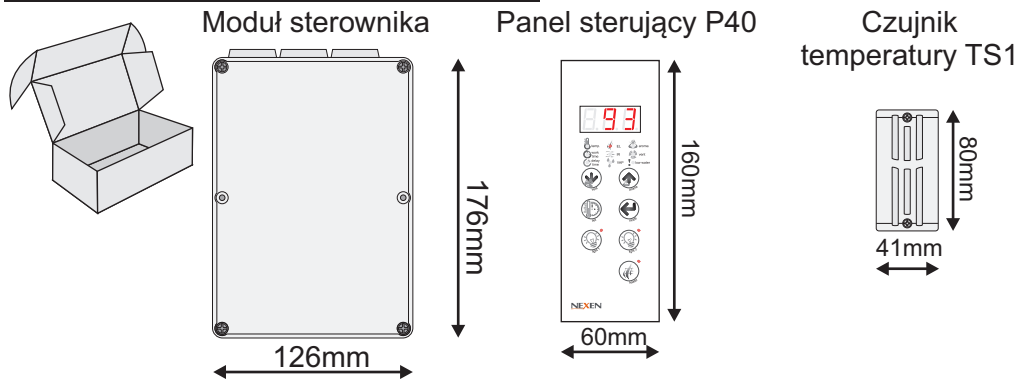
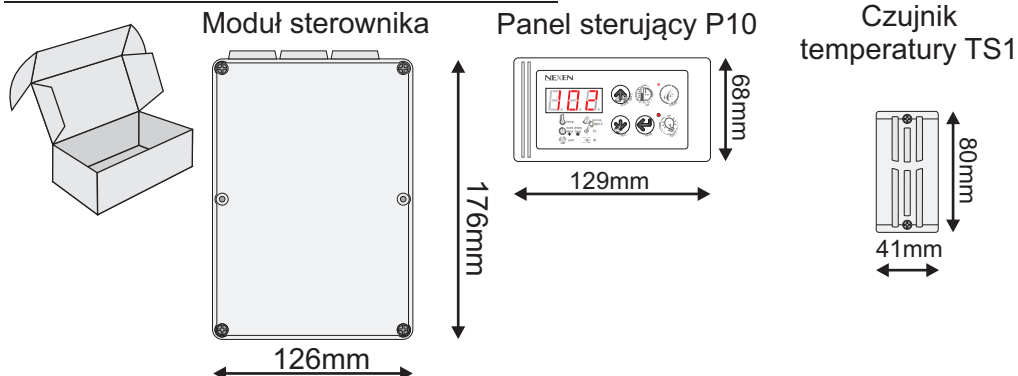
**Zawartość zestawu sterownika B10****Zawartość zestawu sterownika B10s**

Producent:

**NEXEN** Tomasz Świątek

ul. Podleśna 8/10 lok.3

05-091 Ząbki

<http://www.nexen.net.pl>e-mail: [biuro@nexen.net.pl](mailto:biuro@nexen.net.pl)**Wyprodukowano w  
Polsce.**